

SISTEMA DE SONIDO BLUETOOTH® CON REPRODUCTOR USB/SD Y 2 MICROFONOS DE MANO

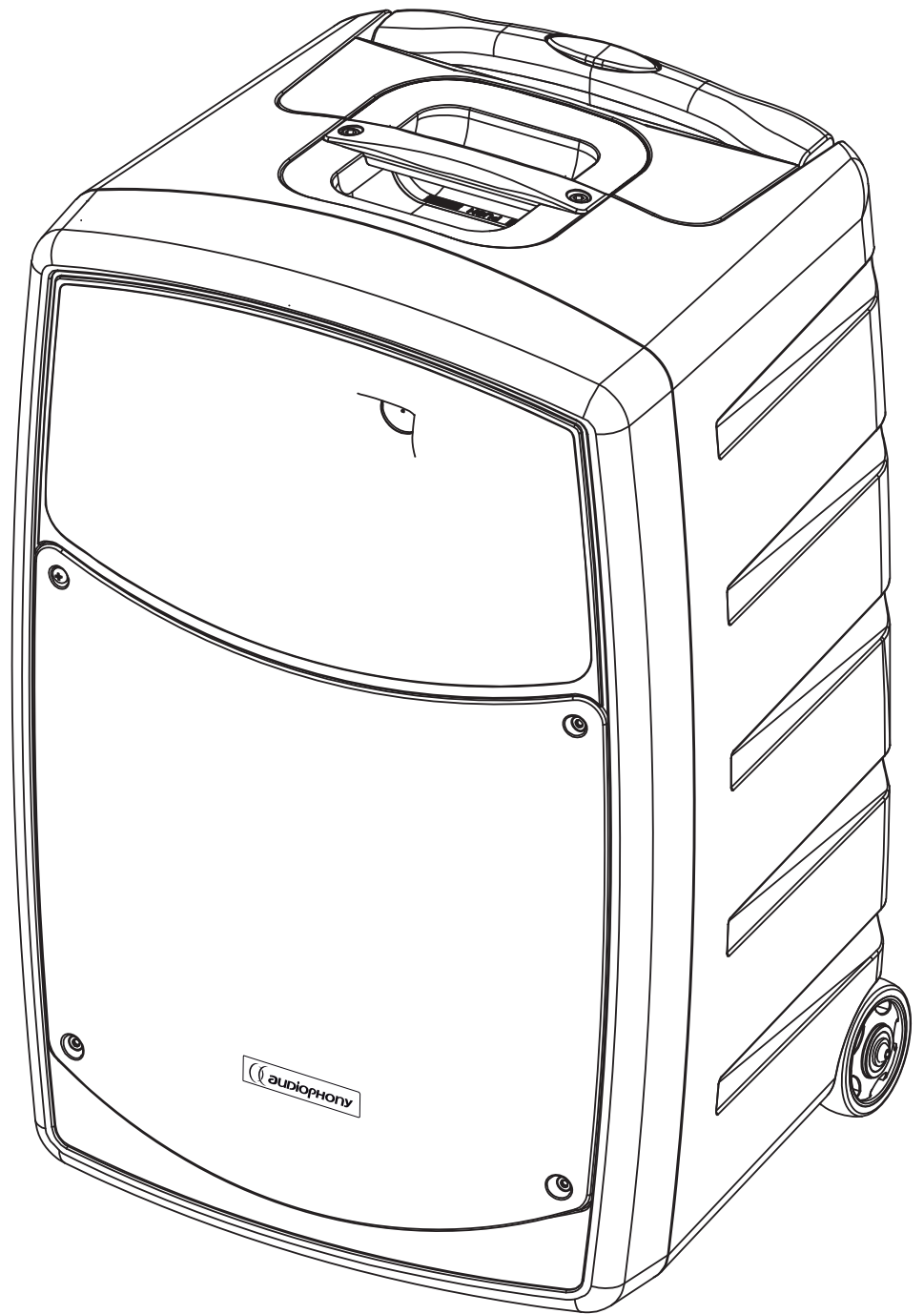

# CR25A-COMBO <sup>F5</sup> <sub>F8</sub>

## GUÍA DEL USUARIO

H10789 / H11025 - Version 2 / 03-2020

# 1 - Información de seguridad

## Información importante de seguridad



Esta unidad se ha diseñado solamente para uso en interiores. No lo use en lugares húmedos o extremadamente fríos/calientes. El incumplimiento de estas instrucciones de seguridad podría provocar un incendio, descarga eléctrica, lesiones o daños al producto u otros bienes.



Este producto contiene componentes eléctricos no aislados. No realice ninguna operación de mantenimiento cuando esté encendido, ya que podría provocar una descarga eléctrica.



Cualquier procedimiento de mantenimiento debe ser realizado por un servicio técnico autorizado de CONTEST. Para realizar las operaciones básicas de limpieza es necesario seguir nuestras instrucciones de seguridad.

**ADVERTENCIA:** esta unidad no contiene piezas reparables por el usuario. No abra la carcasa ni intente realizar ningún tipo de mantenimiento por su cuenta. En el caso improbable de que su unidad necesite ser reparada, póngase en contacto con su distribuidor más cercano. Para evitar un mal funcionamiento eléctrico, no utilice ningún adaptador de varios enchufes, alargaderas o sistema de conexión sin asegurarse de que estén perfectamente aislados y no presenten defectos.



### Riesgo de descarga

Para evitar el peligro de descargas eléctricas, no utilice alargadores, tomas múltiples ni cualquier otro sistema de conexión sin asegurarse de que las partes metálicas no se puedan alcanzar.



### Niveles de sonido

Nuestras soluciones de audio ofrecen importantes niveles de presión de sonido (SPL, por sus siglas en inglés) que pueden ser perjudiciales para la salud humana cuando se utilizan durante largos períodos de tiempo. Por favor, no se mantenga cerca de los altavoces cuando estén en funcionamiento.



### Reciclaje de su dispositivo

- Como en HITMUSIC estamos muy comprometidos con el medio ambiente, solo comercializamos productos que cumplen con la normativa ROHS.
- Cuando este producto llegue al final de su vida útil, llévelo a un punto de recolección designado por las autoridades locales. La recolección y el reciclaje por separado de su producto en el momento de la eliminación ayudarán a conservar los recursos naturales y asegurarán que se recicle de una manera segura para la salud humana y el medio ambiente.

## Símbolos utilizados



Este símbolo indica una importante precaución de seguridad.



El símbolo de PRECAUCIÓN indica un riesgo de deterioro del producto.



El símbolo de ADVERTENCIA indica un riesgo para la integridad física del usuario. El producto también puede estar dañado.

## Instrucciones y recomendaciones

### 1 - Por favor, lea atentamente:

Recomendamos encarecidamente leer detenidamente y comprender las instrucciones de seguridad antes de utilizar esta unidad.

### 2 - Conserve este manual:

Recomendamos encarecidamente mantener este manual junto con la unidad para futuras consultas.

### 3 - Utilice este producto con cuidado:

Recomendamos encarecidamente prestar atención a todas las instrucciones de seguridad.

### 4 - Siga las instrucciones:

Siga atentamente las instrucciones de seguridad para evitar daños físicos o materiales.

### 5 - Evite el agua y los lugares húmedos:

No utilice este producto bajo la lluvia o cerca de lavabos u otros lugares húmedos.

### 6 - Instalación:



Recomendamos encarecidamente que utilice únicamente un sistema de fijación o soporte recomendado por el fabricante o suministrado con este producto. Siga cuidadosamente las instrucciones de instalación y utilice las herramientas

adecuadas.

Asegúrese siempre de que esta unidad esté firmemente sujeta para evitar vibraciones y resbalones mientras la utiliza, ya que puede provocar lesiones físicas.

### 7 - Instalación en techo o pared:

Póngase en contacto con su distribuidor local antes de realizar una instalación en el techo o la pared.

### 8 - Ventilación:



Las rejillas de ventilación garantizan un uso seguro de este producto y evitan cualquier riesgo de sobrecalentamiento.

No obstruya ni cubra estas rejillas de ventilación, ya que podría sobrecalentar el producto y provocar lesiones físicas o daños a la unidad. Este producto nunca se debe utilizar en un área cerrada no ventilada, como un maletín de transporte o un estante metálico, a menos dispongan de ventilaciones de refrigeración para esta finalidad.

### 9 - Exposición al calor:

El contacto continuado o la proximidad con superficies calientes pueden causar sobrecalentamiento y daños al producto. Mantenga este producto alejado de cualquier fuente de calor, como calentadores, amplificadores, hornilla eléctrica, etc.

### 10 - Suministro de energía eléctrica:



Este producto solo puede utilizarse a través de un voltaje muy específico. Esta información se especifica en la etiqueta ubicada en la parte posterior del producto.

### 11 - Protección de los cables de alimentación:



Los cables de alimentación se deben situar de tal forma que no se pisen o aplasten por objetos colocados sobre ellos o contra ellos, prestando especial atención a los cables en las orejetas, receptáculos de conveniencia y el punto por donde salen del accesorio.

### 12 - Precauciones de limpieza:



Desenchufe el producto antes de realizar cualquier tipo de limpieza. Este producto debe limpiarse solo con los accesorios recomendados por el fabricante. Utilice un paño húmedo para limpiar la superficie. No lave este producto.

### 13 - Periodos de inactividad largos:

Desconecte la alimentación principal de la unidad durante largos períodos de inactividad.

### 14 - Entrada de líquidos u objetos:



No deje que ningún objeto entre en este producto, ya que podría provocar una descarga eléctrica o un incendio. Nunca derrame líquidos sobre este producto, ya que puede infiltrarse en los componentes electrónicos y provocar una descarga eléctrica o un incendio.

### 15 - Este producto debe ser reparado cuando:



Póngase en contacto con el personal de reparación cualificado si:

- El cable de alimentación o el enchufe han sufrido daños.
- Han entrado objetos o se ha derramado líquido en el aparato.
- El aparato se ha expuesto a la lluvia o al agua.
- El producto parece que no funciona correctamente.
- El producto ha sufrido daños.

### 16 - Inspección/reparación:



Por favor, no intente inspeccionar ni reparar el equipo por sí mismo. Dirija cualquier reparación o mantenimiento solamente al personal de reparación cualificado.

### 17 - Entorno de funcionamiento:



Temperatura ambiente y humedad: 5-35 °C, la humedad relativa debe ser inferior al 85 % (cuando las aberturas de refrigeración no están obstruidas).

No utilice este producto en un lugar sin ventilación, muy húmedo o cálido.

## 2 - Introducción

Gracias por comprar el CR25A-COMBO.

- Solución todo en uno
- Alto rendimiento y calidad de sonido
- Reproductor multimedia y 2 micrófonos UHF

El CR25A-COMBO es un potente sistema de sonido todo en uno que ofrece una salida de sonido de alta calidad, adaptada a cualquier instalación móvil.

Cuenta con un lector USB / SD, un receptor Bluetooth®, dos micrófonos de mano UHF y un mezclador que le permite conectar dos micrófonos adicionales y una fuente externa. En resumen: es completo, potente y fácil de usar.

Pero también es fácil de transportar, gracias a su carro incorporado.

La guinda del pastel: su compartimento de almacenamiento incorporado dispone de espacio suficiente para dos micrófonos de una forma discreta.

- Indicador de nivel de batería a través de pantalla LED
- Carga y uso simultaneo
- Apagado automático en caso de que el nivel de la batería sea demasiado bajo
- Compartimento de almacenamiento para dos micrófonos y cables
- Asa retráctil y ruedas
- Viene con dos micrófonos de mano UHF
- Micrófono opcional para auriculares disponible

### 3 - Los módulos.

Volver

- A - Módulo receptor de UHF
- B - Módulo USB/SD/Bluetooth®
- C - Zona de mezcla
- D - Zona maestra
- E - Toma de corriente
- F - Toma de corriente

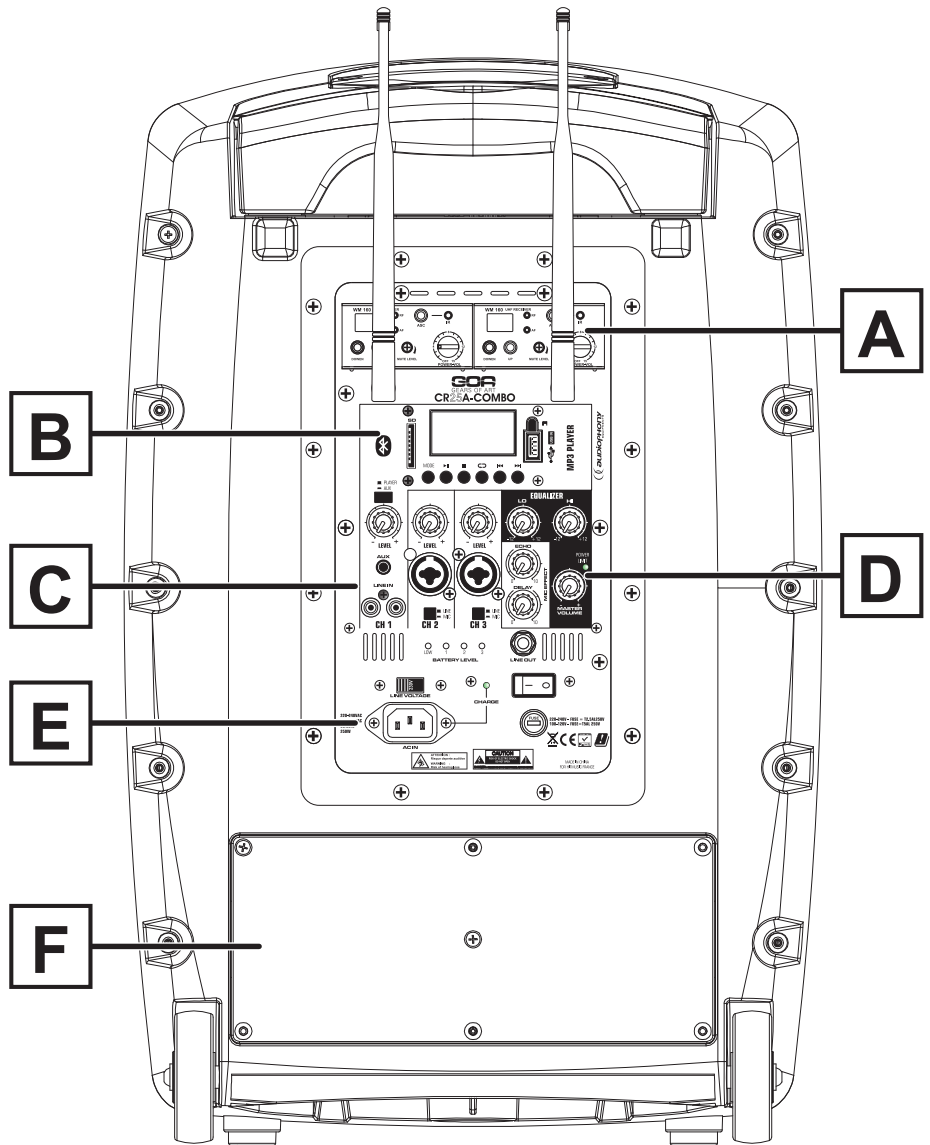

### Parte superior

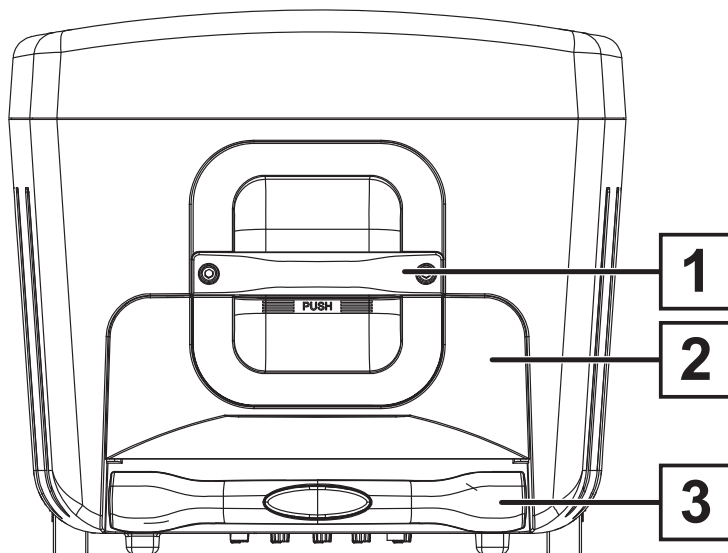

- 1 - Asa de transporte integral
- 2 - Compartimento de almacenamiento para accesorios
- 3 - Asa de transporte telescópica

## 4 - Descripción de los módulos

### 4 - 1: Módulo receptor de UHF

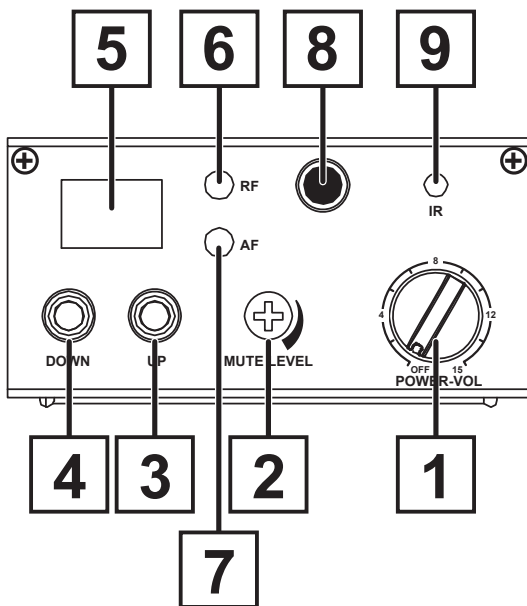

**A1** - Fader de control de volumen para el módulo de alta frecuencia (UHF). De apagado a potencia máxima (de izquierda a derecha).

**A2** - Fader de control squelch: le permite configurar el umbral en caso de interrupción de la señal UHF. En la configuración de fábrica no es necesario realizar ninguna modificación.

**A3&4** - Selección de canal: le permite navegar a través de las 16 frecuencias disponibles.

**A5** - Visualización de frecuencia.

**A6** - Indicador de radiofrecuencia: este indicador se ilumina en rojo cuando el micrófono emisor está encendido.

**A7** - Indicador de frecuencia de audio: este indicador se ilumina en verde cuando se recibe una señal.

**A8** - Botón ASC (conexión de sincronización automática): le permite sincronizar un canal entre el transmisor y el receptor. Seleccione un canal (de 1 a 16), pulse el botón ASC y coloque el diodo IR (#6) de su micrófono frente al diodo IR (#9) de su receptor.

**A9** - Diodo IR. Le permite sincronizar su micrófono con el receptor.

### 4 - 2: Módulo USB/SD/Bluetooth®

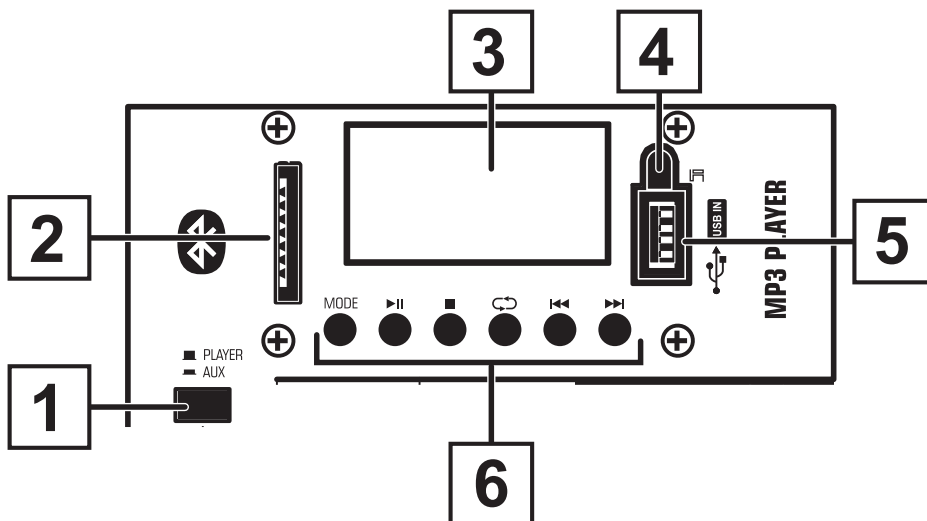

**B1** - Selector de entrada del canal 1. Le permite decidir si el reproductor o la entrada auxiliar estarán activos en el canal 1 del mezclador.

**B2** - Ranura para tarjeta SD.

**B3** - Pantalla del lector.

**B4** - Diodo IR para recibir los comandos del mando a distancia.

**B5** - Entrada de almacenamiento masivo USB para memoria USB.

**B6** - Panel de comando del lector:

**MODO:**  
Le permite cambiar de USB/SD al receptor Bluetooth®: en la pantalla aparecerá «BT NOT LINK» y «connecting» (conectando) durante unos segundos cuando cambie al modo Bluetooth®.

#### 1er emparejamiento Bluetooth®:

Cambiar al modo Bluetooth®. La pantalla indicará «BT NOT LINK» y, a continuación, «connecting...» durante unos segundos.

Encienda su fuente Bluetooth® y busque dispositivos.

Seleccione «Bluetooth» de la lista y acepte el emparejamiento.

En la pantalla del CR25A-COMBO deberá aparecer el nombre del dispositivo conectado.

#### 4 - 3: Mando a distancia

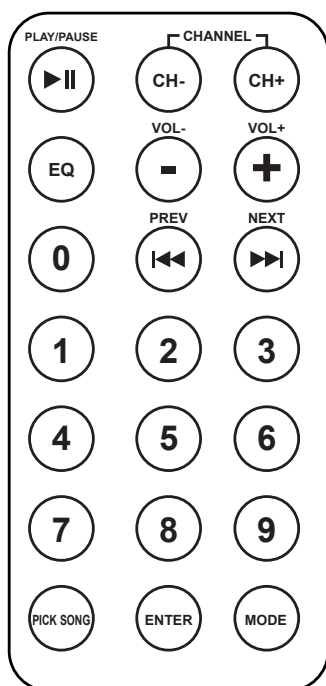

El mandos a distancia por infrarrojos de su lector le permite controlar de forma remota algunas funciones para sus fuentes SD/USB o Bluetooth®. Los botones CH- y CH + están desactivados en este dispositivo.

El botón «EQ» le permite navegar y elegir uno de los estilos musicales preestablecidos, como: NORMal, POP, ROCK, JAZZ, CLÁSica, COUntry, BASSs.

El botón ENTER le permite ingresar al menú:

BT disconnect: para desconectar su fuente Bluetooth®

EQ: para seleccionar los estilos musicales del ecualizador

Delete Paired information: le permite eliminar la información de dispositivos ya emparejados con su unidad.

Device information: muestra el nombre y la dirección Bluetooth® de su sistema de sonido.

Exit: permite salir del menú.

Durante la navegación utilice los botones PREV y NEXT para elegir un menú, PLAY/PAUSE para confirmar su elección.

#### 4 - 4: Mesa de mezclas

**C1** - Selector de entrada del canal 1. Le permite decidir si el reproductor o la entrada auxiliar estarán activos en el canal 1 del mezclador.

**C2** - Fader de control de volumen del CH1. De mínimo a máximo (de izquierda a derecha). Estas configuraciones afectan al lector USB/SD/Bluetooth®, las entradas AUX o ENTRADA DE LÍNEA (LINE IN).

**C3** - Entrada AUX de nivel de línea a través de jack estéreo de 3,5.

**C4** - Entrada LINE IN a través de RCA.

**C5** - Selector de entrada LINE/MIC.

**C6** - Entrada combo XLR/ jack de 6,35. Le permite conectar un instrumento o micrófono.

**C7** - Fader de control de volumen del canal. De mínimo a máximo (de izquierda a derecha).

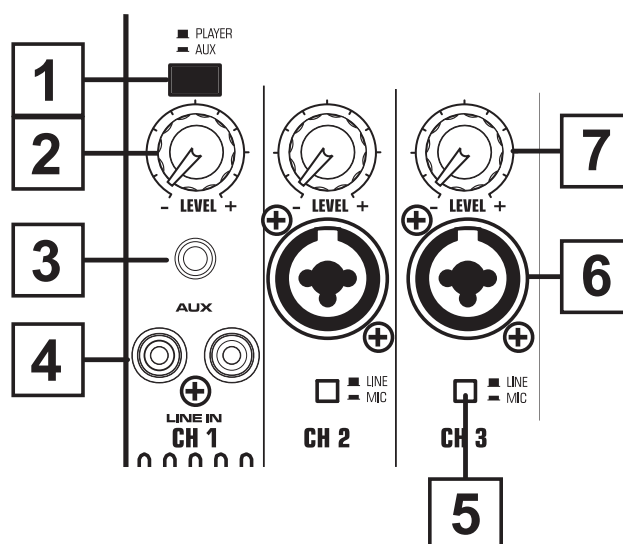

## 4 - 5: Maestra

**D1** - Fader de control del volumen MAESTRO.

De mínimo a máximo (de izquierda a derecha). Este atenuador afecta a la salida del volumen principal.

**D2** - Indicador POWER/LIMIT. Indica si el sistema de sonido está encendido y el limitador activado.

**D3** - Fader de control de agudos.

De -12 dB a +12dB (de izquierda a derecha). Este atenuador afecta a la salida del volumen maestro.

**D4** - Fader de control de graves.

De -12 dB a +12dB (de izquierda a derecha). Este atenuador afecta a la salida del volumen maestro.

**D5** - Fader de control de agudos.

De 0 a 10 (de izquierda a derecha). Este fader afecta el nivel de eco de la entrada de micrófonos.

**D6** - Fader de control de retardo.

De 0 a 10 (de izquierda a derecha). Este fader afecta el nivel de retardo de la entrada de micrófonos.

**D7** - Salida LINE OUT que lleva la señal principal de nivel de línea de cada canal a través del jack estéreo de 6,35. Le permite conectar otro sistema de amplificación.

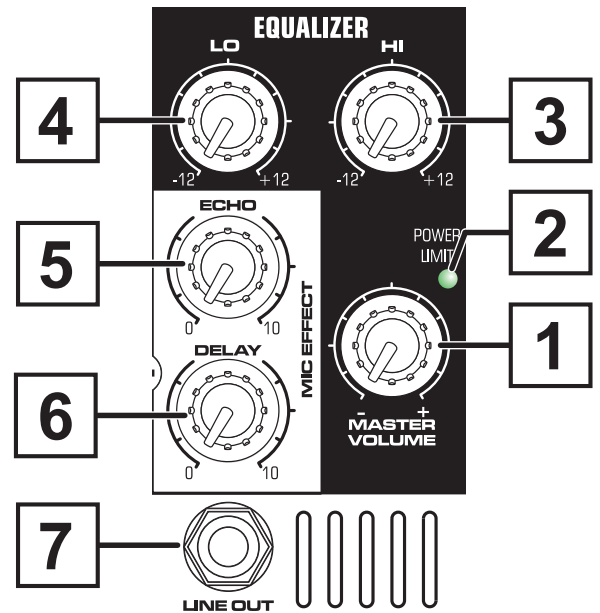

## 4 - 6: Fuente de alimentación

**E1** - Entrada de alimentación.

Le permite conectar su sistema de sonido a una toma eléctrica y recargar sus baterías y/o encenderlo.

**E2** - Interruptor de encendido/apagado

**E3** - Portafusibles.

Asegúrese de reemplazar el fusible solo con el mismo modelo. Fusible: T1,6AL 250 V

**E4** - Selector de voltaje de entrada. Le permite cambiar de 100-120 V CA a 220-240 V CA.

Compruebe la tensión de línea de su instalación antes de enchufar el CR25A-COMBO.

**E5** - Indicador de nivel de batería.

Las baterías deben cargarse cuando el indicador LOW (BAJA) se encienda.

**E6** - Indicador de nivel de carga.

Se iluminará en verde cuando las baterías se estén cargando.

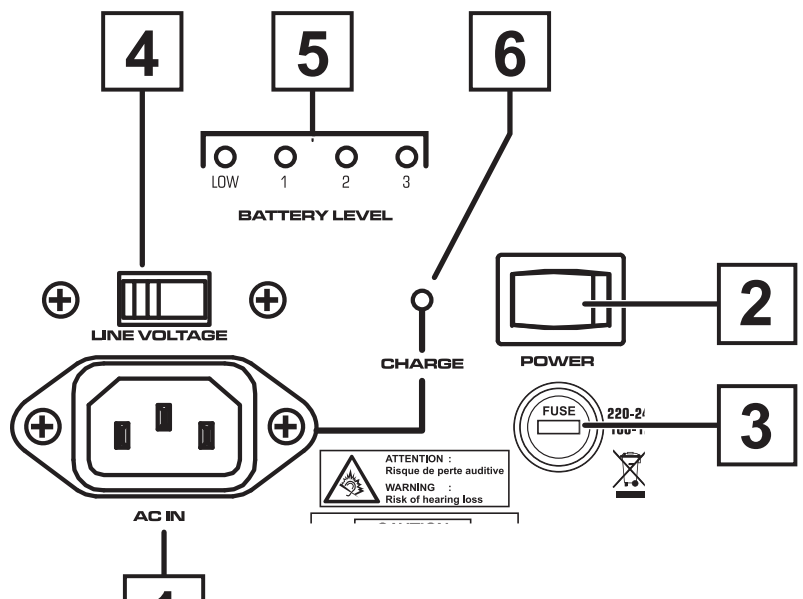



**Nota sobre las baterías:**

Utilice únicamente baterías de 18V / 7Ah NP con las siguientes dimensiones: (ancho x profundidad x alto): 150 x 97 x 95 mm.

Use un producto con las mismas características si tiene que cambiar las baterías.

Las baterías nuevas deben cargarse antes de utilizarlas. El CR25A-COMBO ha sido diseñado para cargar dos baterías al mismo tiempo.

Apague la unidad durante los periodos de inactividad para conservar las baterías.

Las baterías pueden sufrir daños graves si se descargan completamente porque la unidad haya quedado encendida.



Además, las baterías se deben cargar periódicamente para evitar que se agoten.

Le recomendamos encarecidamente que cargue las baterías al menos una vez cada tres meses.

Estas baterías son piezas de desgaste y por lo tanto no están cubiertas por la garantía.

## 4 - 7: Micrófono de mano

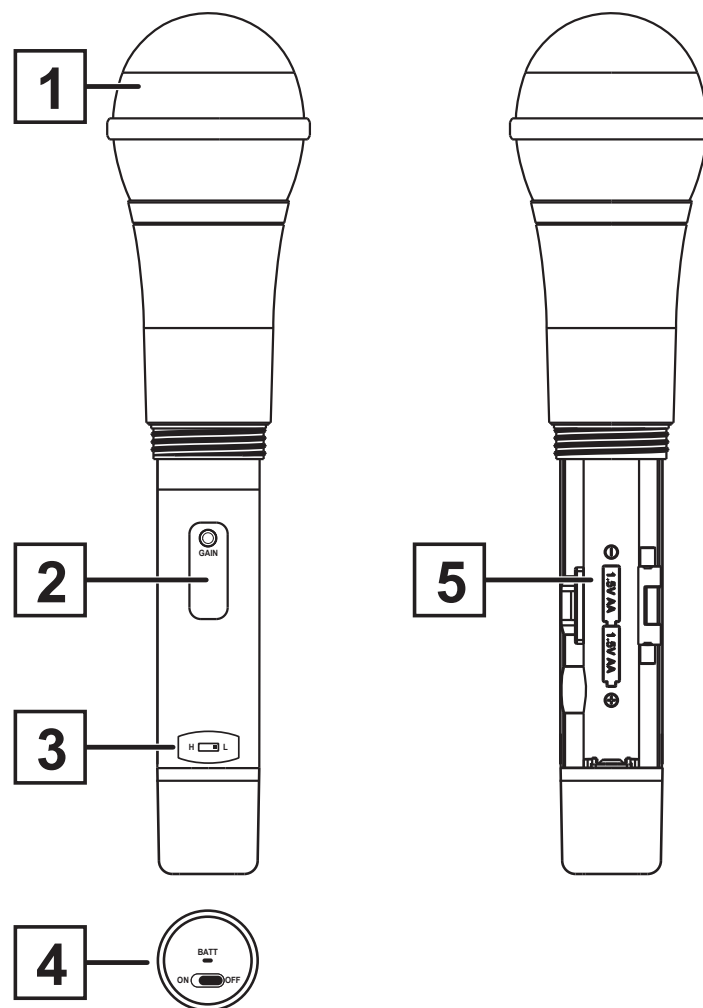

**1** - Rejilla: Protege la cápsula.

**2** - Control de ganancia: Le permite configurar la sensibilidad del micrófono. Los ajustes de fábrica son adecuados, pero puede aumentar/disminuir la sensibilidad girando hacia la izquierda (disminuye) o hacia la derecha (aumenta).

**3** - Selector de nivel de salida de radiofrecuencia. H para una señal fuerte, L para una señal más baja. Le permite aumentar el alcance de su micrófono.

**4** - Indicador de nivel de batería e interruptor de encendido/apagado.

El indicador parpadeará en rojo cuando las baterías estén descargadas.

El indicador parpadeará en rojo cuando la función ASC esté activada.

**5** - Compartimiento de baterías: 2 x LR06. Asegúrese de mantener las mismas polaridades si necesita cambiar las baterías.

**6** - Sincronización del diodo IR. La función ASC (conexión de sincronización automática) le permite sincronizar un canal seleccionado entre el micrófono transmisor y el receptor a través de la transmisión por infrarrojos.

Para hacerlo, seleccione un canal (del 1 al 16) en el receptor. Pulse el botón ASC y coloque el diodo IR de su micrófono frente al diodo IR (#9) del receptor.

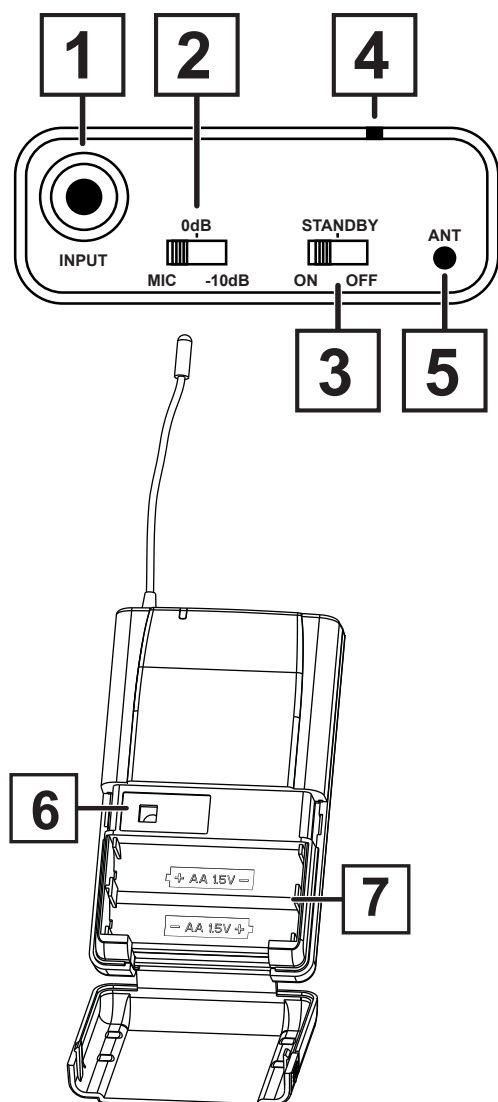
**4 - 8: Sistema opcional de transmisor de diadema:**

1 - Entrada jack de 3,5 para conectar el micrófono.

2 - Selector de nivel de entrada. MIC es la configuración estándar para el micrófono de diadema. Puede cambiar a las posiciones de 0 dB o -10 dB si desea usar otro tipo de micrófono.

3 - Interruptor de ON/STANDBY/OFF. La posición intermedia le permite cortar el micrófono sin interrumpir la señal de UHF.

4 - Indicador de nivel de batería.

El indicador parpadeará en rojo cuando las baterías estén descargadas.

El indicador parpadeará en rojo cuando la función ASC esté activada.

5 - Antena flexible.

6 - Sincronización del diodo IR. La función ASC (conexión de sincronización automática) le permite sincronizar un canal seleccionado entre el micrófono transmisor y el receptor a través de la transmisión por infrarrojos. Para hacerlo, seleccione un canal (del 1 al 16) en el receptor. Pulse el botón ASC y coloque el diodo IR de su micrófono frente al diodo IR (#9) del receptor

7 - Compartimento de baterías: 2 x LR06. Asegúrese de mantener las mismas polaridades si necesita cambiar las baterías.

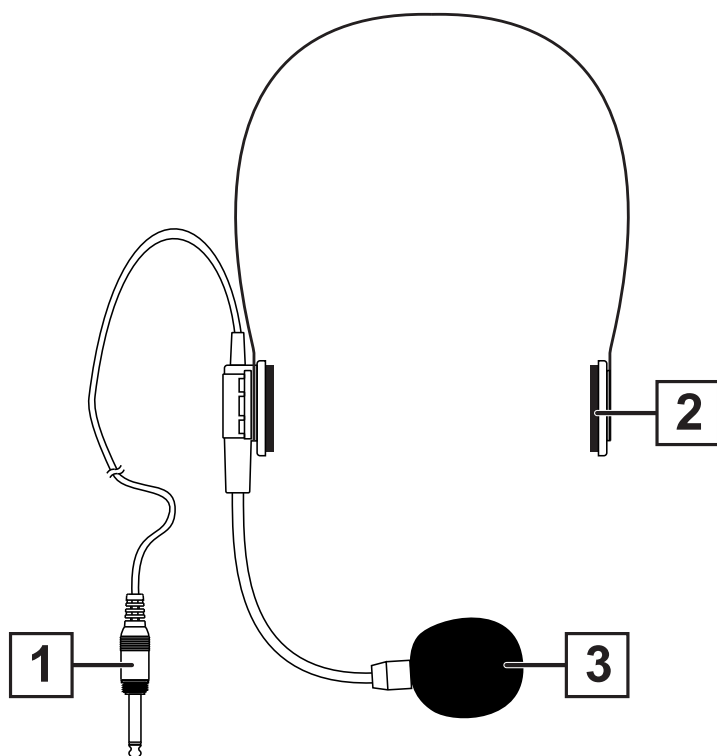

1 - Conector para enchufar el transmisor de bolsillo. Enchufe el micrófono de diadema con el conector #1 del transmisor.

2 - Diadema. Establezca la posición del micrófono para que la cápsula quede ligeramente por debajo de su boca.

3 - Cápsula. Transforma la presión sonora en una señal.

## 7 - Gestión de energía

### 7 - 1: Precauciones de seguridad relativas a las baterías.

- 1 - Esta unidad está equipada con dos baterías de 18V / 7 Ah que ofrecen una autonomía media de 5 horas.
- 2 - El proceso completo de carga dura aproximadamente 8 horas.
- 3 - El sistema de administración de energía incorporado indica si es necesario cargar las baterías.
- 4 - Si el nivel de las baterías es demasiado bajo, «**LOW**» se iluminará. Conecte su CR25A-COMBO a una toma eléctrica o sustituya las baterías.
- 5 - Las baterías usadas se deben llevar a un punto de recolección designado por las autoridades locales. No las elimine en el medio ambiente.
- 6 - Apague siempre el sistema si no lo está utilizando para conservar las baterías de forma adecuada.
- 7 - Recomendamos encarecidamente retirar las baterías de la unidad durante largos periodos de inactividad, para evitar que se agoten y no se puedan volver a utilizar.
- 8 - Las baterías se deben cargar regularmente para evitar que se agoten y no se puedan volver a utilizar. Le recomendamos que cargue las baterías al menos una vez cada tres meses.
- 9 - Estas baterías son piezas de desgaste y por lo tanto no están cubiertas por la garantía.

## 8 - Frecuencias disponibles

Los micrófonos UHF del sistema CR25A-COMBO están disponibles en dos versiones. La versión F5, que funciona en un rango de frecuencia entre 514 - 542 Mhz y la versión F8, que funciona en el rango de frecuencias entre 823 - 832 Mhz y 863 - 865 MHz.

A continuación encontrará los detalles de los 16 canales en cada rango de frecuencias.

Serie F5	
Canal 1	514.000 MHz
Canal 2	515.500 MHz
Canal 3	517.000 MHz
Canal 4	518.750 MHz
Canal 5	520.500 MHz
Canal 6	522,250 MHz
Canal 7	524.000 MHz
Canal 8	525.750 MHz
Canal 9	526,750 MHz
Canal 10	529.000 MHz
Canal 11	531.500 MHz
Canal 12	533.750 MHz
Canal 13	534.750 MHz
Canal 14	537.000 MHz
Canal 15	539.500 MHz
Canal 16	541.750 MHz

Serie F5	
Canal 1	823.175 MHz
Canal 2	823.875 MHz
Canal 3	824.825 MHz
Canal 4	864.900 MHz
Canal 5	826.225 MHz
Canal 6	827.375 MHz
Canal 7	828.225 MHz
Canal 8	828.725 MHz
Canal 9	829.500 MHz
Canal 10	830.575 MHz
Canal 11	831.375 MHz
Canal 12	831.825 MHz
Canal 13	863.275 MHz
Canal 14	863.675 MHz
Canal 15	864.300 MHz
Canal 16	864.725 MHz

## 9 - Nuevo plan de frecuencia UHF

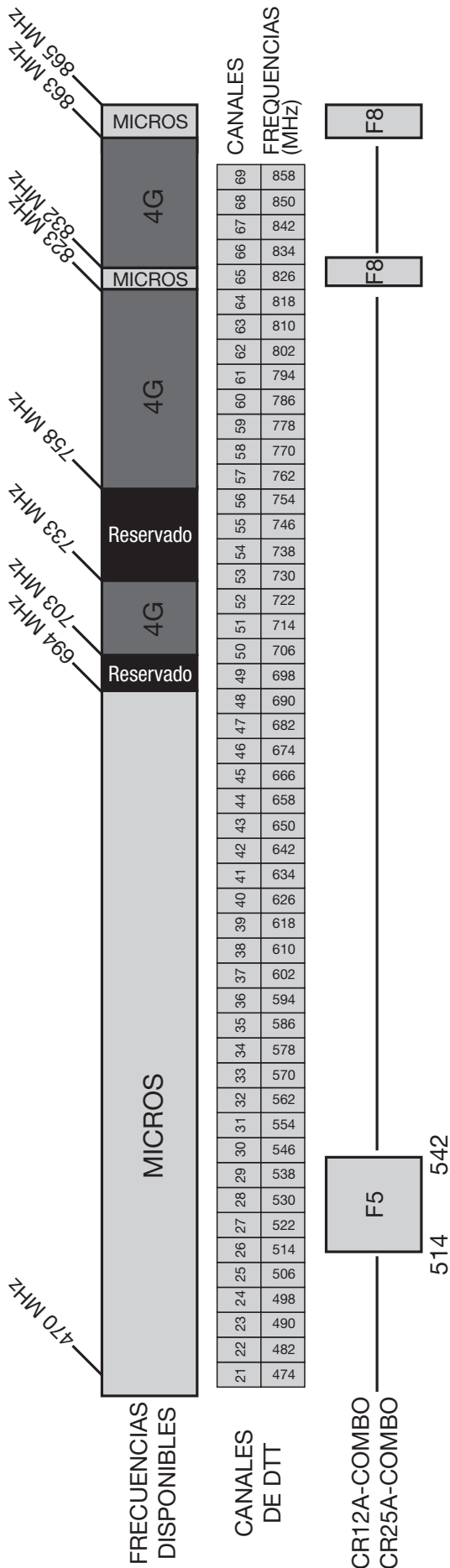

Las bandas de frecuencia autorizadas pueden ser utilizadas "libremente" por equipos PMSE, es decir, sin necesidad de autorización individual previa, pero su utilización al cumplimiento de los parámetros técnicos establecidos.

En estas circunstancias, los usuarios de equipos auxiliares para el diseño y emisión de programas de sonido no deben estar sujetos al pago de tasas. No obstante, no deben interferir con otros usos de frecuencias y no están protegidos frente a interferencias.

Compruebe sus servicios locales autorizados para estar seguro de que puede utilizar el rango de frecuencias de su sistema.

## 8 - Especificaciones técnicas

Entradas	Entrada combo línea/mic de 2 canales XLR / TRS 1 canal estéreo RCA 1 canal auxiliar de 1/8" 1 conexión Bluetooth 2 micrófonos UHF
Salidas	1 salida mix TRS 1 salida de amplificación jack de 6,35
Altavoz	Altavoz de 12" + controlador de titanio de 1,35" impedancia total: 4 ohmios
Potencia	Amplificador Clase D de 150W RMS/CC 250W RMS/CA
Curva de respuesta	55-20 k Hz
Nivel de presión de sonido	Máx. SPL 118 dB
Micrófono de alta frecuencia	Diversidad UHF con 16 frecuencias Micrófono de mano cardioide dinámico
Rango de frecuencia	Serie F8: UHF 823~832 MHz y 863~865 Mhz - 10 mW Serie F5: UHF 514~542 MHz - 35 mW
Lector	Entrada USB incorporada/lector de tarjetas SD y receptor Bluetooth® Viene con un mando a distancia por infrarrojos
Bluetooth®	El reproductor cuenta con un receptor Bluetooth® Tipo V2.0 AVRCP, con una excelente transmisión de audio casi digital.
Ajustes e indicadores	Ajustes de nivel independientes para cada canal Ecuador de graves y agudos de -12dB a + 12dB Efectos de eco y retardo en los canales del micrófono Indicador de potencia y límite Indicador de carga de la batería
Acabado	Carcasa de polipropileno, rejilla de malla metálica. Placa de montaje C36 para soportes de altavoz
Dimensiones (en mm)	615 x 350 x 395
Peso neto (incl. baterías)	24,5 kg
Baterías	2 baterías de plomo ácido de 18V/7Ah
Autonomía	6 horas dependiendo del volumen
Tiempo de carga	8 horas para recargar las dos baterías de 12 V
Gestión de energía	Pantalla LED para indicar el nivel de carga. Cárgalo y útilízalo al mismo tiempo. Apagado automático si el nivel de batería es demasiado bajo.

Debido a que AUDIOPHONY® fabrica sus productos cuidadosamente para asegurarse de que obtenga la mejor calidad posible, nuestros productos están sujetos a modificaciones sin previo aviso. Por ese motivo, las especificaciones técnicas y la configuración física de los productos pueden diferir de las ilustraciones.

Asegúrese de recibir las últimas noticias y actualizaciones sobre los productos AUDIOPHONY® en [www.audiophony.com](http://www.audiophony.com)  
AUDIOPHONY® es una marca registrada de HITMUSIC S.A. - Zone Cahors sud - 46230 FONTANES - FRANCIA