

**air**  
SERIES

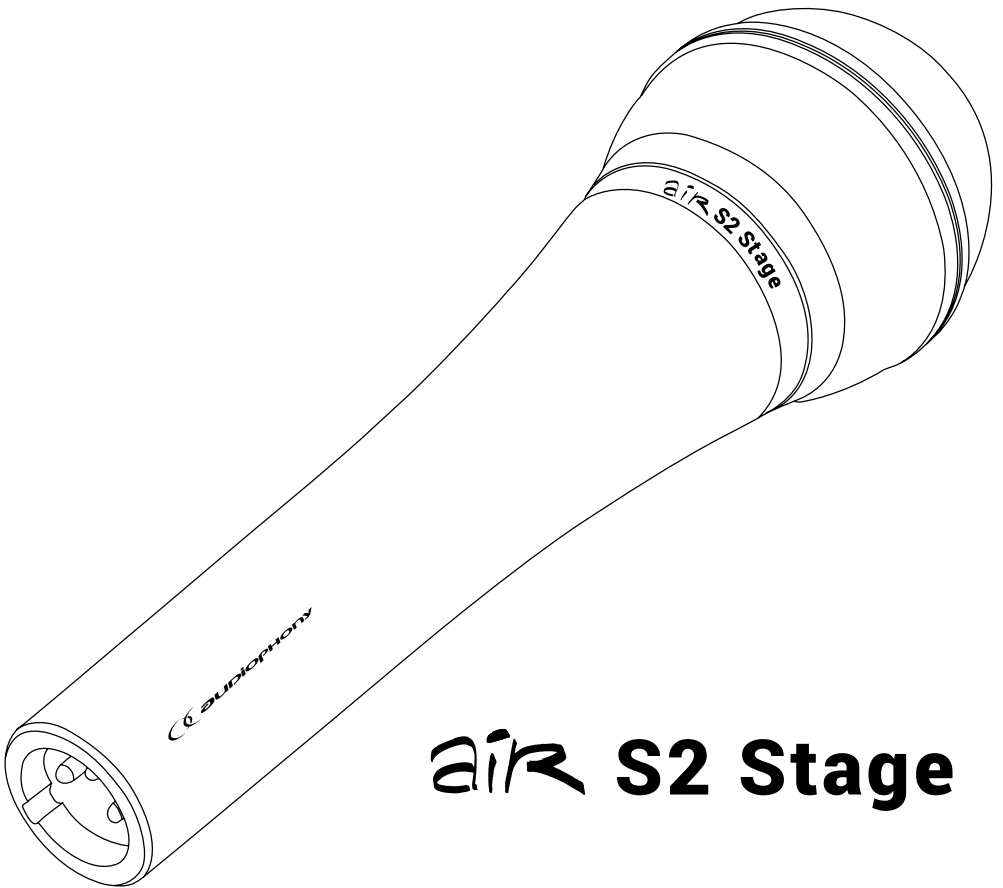

**air S2 Stage**

**GUIDE DE L'UTILISATEUR**  
**USER GUIDE**



## Diagramme polaire / Polar pattern :

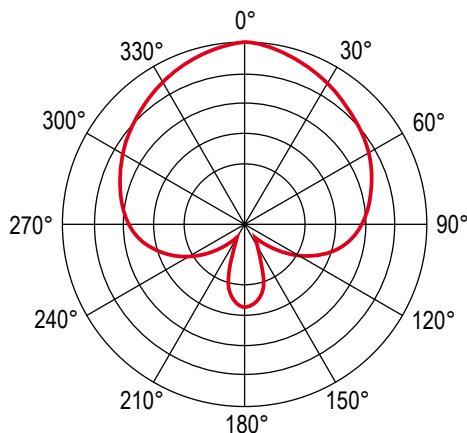

## Règles générales d'utilisation / General rules of use

- Diriger le microphone vers la source sonore désirée (telle qu'un orateur, un chanteur ou un instrument) et à l'opposé des sources sonores indésirables.
  - Placer le microphone le plus près possible de la source sonore.
  - Pour obtenir davantage de graves, placer le microphone le plus près possible de la source sonore.
  - Placer les microphones le plus loin possible des surfaces réfléchissantes.
  - Éviter de manipuler le microphone outre mesure afin de minimiser le captage des bruits mécaniques et des vibrations.
  - Ne couvrir aucune partie de la grille du microphone avec la main car cela dégradera les performances du microphone.
- 
- *Point the microphone towards the desired sound source (such as a speaker, singer or instrument) and away from unwanted sound sources.*
  - *Place the microphone as close as possible to the sound source.*
  - *To obtain more bass, place the microphone as close as possible to the sound source.*
  - *Place microphones as far away as possible from reflective surfaces.*
  - *Avoid excessive handling of the microphone to minimise the pickup of mechanical noise and vibrations.*
  - *Do not cover any part of the microphone grille with your hand, as this will degrade the microphone's performance.*

## Comment éviter le captage des sources sonores indésirables / How to avoid picking up unwanted sound sources

Placer le microphone de façon à ce que les sources sonores indésirables, telles que les retours de scène et les haut-parleurs, soient directement derrière lui. Pour minimiser la contre-réaction acoustique et optimiser le rejet des sons indésirables, toujours essayer le placement du microphone avant une présentation.

*Position the microphone so that unwanted sound sources, such as stage monitors and loudspeakers, are directly behind it. To minimise acoustic feedback and optimise rejection of unwanted sounds, always test the microphone placement before a performance.*

La société AUDIOPHONY® apporte le plus grand soin à la fabrication de ses produits pour vous garantir la meilleure qualité. Des modifications peuvent donc être effectuées sans notification préalable. C'est pourquoi les caractéristiques techniques et la configuration physique des produits peuvent différer des spécifications et illustrations présentées dans ce manuel.

Pour bénéficier des dernières informations et mises à jour sur les produits AUDIOPHONY® connectez-vous sur [www.audiophony.com](http://www.audiophony.com)  
AUDIOPHONY® est une marque déposée par **HITMUSIC S.A.S** - 595 Rue de la Pièce Grande - 46230 FONTANES - FRANCE

Because AUDIOPHONY® takes the utmost care in its products to make sure you only get the best possible quality, our products are subjects to modifications without prior notice. That is why technical specifications and the products physical configuration might differ from the illustrations.

Make sure you get the latest news and updates about the AUDIOPHONY® products on [www.audiophony.com](http://www.audiophony.com)  
AUDIOPHONY® is a trademark of **HITMUSIC S.A.S** - 595 Rue de la Pièce Grande - 46230 FONTANES - FRANCE